

BIGFLOW

PEAL

STORSÄCKSFYLLARE

Höghastighet - Automation - Ergonomi



NNP 1000

(Nettovägning)



BNP 1000

(Bruttovägning)

FÖR RATIONELL MATERIALHANTERING

STORSÄCKSFYLLARE BNP/NNP

PEAL har många års erfarenhet av att utveckla rationella säckfyllningslösningar för bulkmaterial. Användarnas krav på bra arbetsmiljö och effektiv fyllning är hela tiden i centrum. BIGFLOW-fyllaren är ett resultat av detta arbete. Ett smidigt och tillförlitligt sätt att hantera stora mängder bulkods.

BIGFLOW – I korthet

- Fyller alla bulkprodukter
- Fyller alla typer av storsäckar med en till fyra öglor, med eller utan innersäck.
- Enkelt justerbar till olika säckstorlekar.
- Användarvänlig med få handgrepp
- Få rörliga delar ger lågt maskinslitage.
- Bruttofyllare (samtidig fyllning och vägning) alternativt Nettovägning (vägning i behållare ovan fyllare)
- Hög viktnoggrannhet

BIGFLOW - Funktion

- (1) Dubbelmantlat fyllrör som evakuerar damm.
- (2) Expansionshylsa eller klämring sluter tätt i säckhalsen, vilket förhindrar damning under fyllning.
- (3) Integrerad fläkt blåser upp säcken innan fyllning startar.
- (4) Lyftok lyfter och sträcker säcken för maximal fyllning.
- (5) Onödigt materialspill förhindras genom styrda avluftningstider.

BIGFLOW – Styrning / vägning

- Elektronisk styrning med separat vägstyrdator.
- Förprogrammerade funktioner.
- Med styrsystemet ändras fyllprocessen efter materialegenskaperna.
- Automatisk fyllningskontroll larmar vid fel.
- Driftstatistik kan avläsas kontinuerligt.
- Efterrinningen korrigeras automatiskt för att uppnå högsta viktnoggrannhet

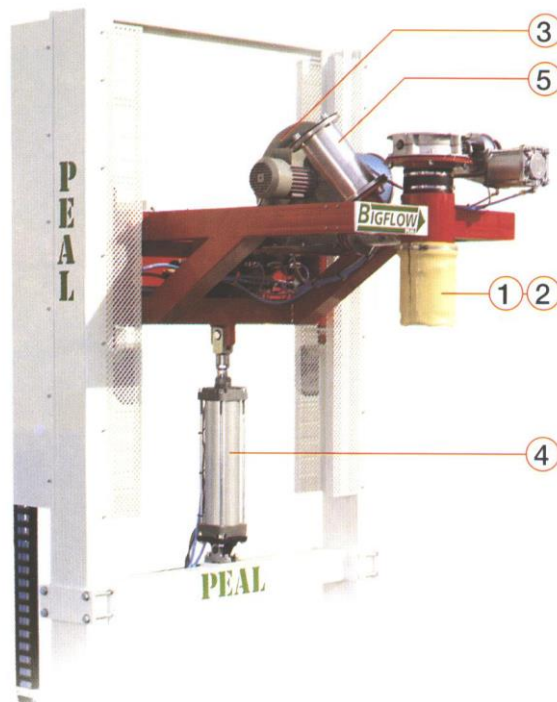

PEAL - Systemleverantör

Med kringutrustning som rullbana, pallmagasin, komprimeringsutrustning och bandtransportör kan olika system för rationell fyllning skapas. Med gaffelgenomförningar för truck blir BNP1000 mobil och kan flyttas mellan fyllplatser. Ett slutet dammåtervinningsystem optimerar produktionen och arbetsmiljön. Dokumentation av driften kan ske genom skrivare ansluten till vägstyrdator.

BIGFLOW - DATA

Höjd: 2800 mm*	Vikt: 650 kg	Säckvikt: upp till 1500 Kg
Bredd: 1600 mm*	Effekt: 1,1 kW	Kapacitet: upp till 30 säck / timme**
Djup: 1900 mm*	Luftförbrukning: 26 l/säck	Noggrannhet: upp till ± 5 kg**

* materialberoende, ** material- och doseringsberoende

PEAL erbjuder er projekthjälp, maskinleverans, igångkörning, service och reservdelar.

PEAL.SE